



Set Boemeltje

**Nieuwsbrief
Februari 2024
Modelbouw vereniging Waterland**





Colofon: Nieuwsbrief MVW

Bestuur:

Henk Penterman
Ron Groeneveld
Dick Kunst

Voorzitter
Penningmeester
Secretaris

Technisch Bestuur:

- Frans van Houten	Ledenadministratie
- Bianca Wormer	Kantinebeheer
- Ron Groeneveld	Treinensectie HO spoor
- Dick Kunst	Treinensectie N spoor
- Ronald Dorr	Botenbouwsectie
- Patrick Wormer	Off-road buitenbaan sectie

Contact: bestuur@modelbouwvereniging.nl

Modelbouwvereniging Waterland e.o.
Trimpad 8, 1443 Wb Purmerend

Redactie: Dick Kunst
Kopij naar: secretaris-mvw@kunstjes.nl

Inhoud:

Mededelingen bestuur	3/4
Jaar Agenda	5
Knipper vrije verlichting in de rijtuigen.	6
Nomac agenda	7
Brushles Buggy & Truggy cup	8/9
Dr. W. Hupkesbrug	10
Modulebaan	11
Uit de oude doos	12/15

Mededelingen bestuur:

Off road baan werkzaamheden. Sander Kunst heeft alvast wat poten van de stelling gelast. Maar nu de vraag wie komen er nog meer helpen. Als we willen blijven rijden zal er nog het e.e.a. moeten gebeuren. Zie vorige nieuwsbrief. Kom je helpen geef je dan op bij Patrick Wormer via beheer@modelbouwvereniging.nl of via de WhatsApp groep. Na 21 April (Buggy-cup) beginnen de werkzaamheden.

**Vernieuwde website**

Niet alleen het logo van de club is vernieuwd, maar ook de website heeft een nieuwe frisse "look" gekregen. De tekstuele inhoud moet nog hier en daar bijgewerkt worden, maar we zijn aardig op weg. Ook is de site nu beter leesbaar op mobiele telefoons, tablets enz. <https://modelbouwverenigingwaterland.nl/>

Ledenpas:

Voor leden die de contributie tijdig, dat wil zeggen voor 1 februari 2024, voldaan hebben zal de ledenpas vanaf de 3^e week van februari in de kantine klaar liggen.



De ledenpas heeft een andere uitvoering. Vanaf dit jaar zullen de

passen in creditcard uitgevoerd worden en eens in de 3 jaar worden vervangen. De geldigheid van de pas is wel gekoppeld aan de voorwaarde dat de contributie tijdig betaald wordt.

Uit de Notulen van de Algemene Leden Vergadering van 6 april 2023:

Verkiezing Kascommissie

Als gevolg van aftreden van de huidige kascommissie zal het huidige reserve lid, de heer **Dick Kunst**, doorschuiven als vast commissielid. Er dient 1 vast commissielid en 1 reserve commissielid te worden gekozen.

Henk vraagt om nieuwe leden voor de kascommissie.

Albert Brouwer stelt zich beschikbaar. **Marco Mairo** is reserve lid.

De Kascommissie bestaat nu dus uit de leden **Dick Kunst** en **Albert Brouwer** met reserve lid **Marco Mairo**.

Voor de kascommissie is een probleem ontstaan door personele wijzigingen.

Dick Kunst is ondertussen toegetroten tot het bestuur en kan in die hoedanigheid geen deel meer uitmaken van de kascommissie. Voor Dick in de plaats moet het reserve lid **Marco Mairo** zitting nemen in de kascommissie, zodat de kascommissie voor 2024 bestaat uit de leden **Albert Brouwer** en **Marco Mairo**.

Jaar Agenda 2024:

10 Februari	Huiderdag
17 en 18 Februari gen Alkmaar	Noord Hollandse Modelbouw da-
22 Februari	Houten
15 - 17 Maart	On TraX's Spoorwegmuseum
30 Maart	Houten
Ergens in april, datum volgt, stoom ritten door de bollen- velden tussen Haarlem en Leiden	
16 April	Aankomst Venice Simplon-Oriënt- Express 19.30 Amsterdam
18 April	Vertrek Venice Simplon-Oriënt- Express 10.30 Amsterdam
18 - 21 April	Intermodellbau Dortmund
21 april	Buggy-cup
18 Mei	Houten
24 - 26 Mei	Dordt in Stoom
22 Juni	Houten
23-25 Juli	Venice Simplon-Oriënt-Express
Aan 19.30 vertrek 25 juli 10.30	
24 Augustus	Houten
9 November	Houten
7 December	Houten
20 September 2025	Jubileumfeest Huider

Knipper vrije verlichting in de rijtuigen.

Een simpel concept. We beginnen bij de rails, drierail of tweerail maakt niet uit. Vanaf de rail komt de voeding. Deze gaat naar de bruggelijkrichter (b.v. Diotec B250S-SLIM Bruggelijkrichter SO-4-SLIM 600 V 1 A Eenfasig) Vanaf de gelijkrichter, Even opletten en de plus en min niet verwisselen, Een condensator 100 μ F of groter al naar gelang de ruimte en wat de verlichting nodig heeft. N spoor advies 100 tot 220 μ F H0 220 tot 470 μ F. Is dit aan de gelijkrichter gemonteerd, dan een weerstand van 1 kilo ohm in de plus zetten om de verlichting te temperen. Mag ook een hogere waarde zijn. Maar houd rekening met de warmte. Hoe hoger de waarde hoe heter de weerstand. Gesmolten rijtuigen zijn niet leuk. Is mij eenmaal overkomen met een te hoge waarde. Smd condensators zijn mooi klein, echter bij doorslaan branden deze uitstekend. Dus ik gebruik alleen Elektrolytische. Deze zijn wat groter, maar vliegen niet in de fik. En als je dan stroom voerende magneetkoppelingen gebruikt, is er slechts een rijtuig met sleepers nodig. Hieronder het schema.

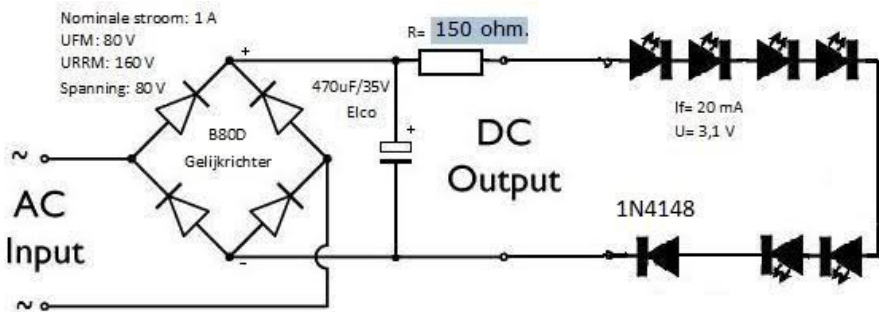

\|

Nomac

Op de volgende pagina de Nomac jaarkalender. Deze even een kwartslag linksom draaien en vergroten. Dit verbetert de leesbaarheid



				Wedstrijdkalender 2024 / VS (01-01-2024)	
		EC FRBA	WIC FRBA	EC FRBA	WIC FRBA
		EFRA GRAND-PRIX	NOMAC	ENS / ETS	
		RC-08		RC-05	OR-06
Datum	RC-08	RC-10	EC-10	OR-08	OR-10
Maart					
30-31 maart (paas)			29-31 ORMA RC Horwicks		
6-7 april				05-07 FRBA WIC08 Bisc. Lussanys Grande	
13-14 april	NK1 AMCA	NK1 AMCA	12-14 EC / 12 Messina	NK1 MNV	NK1 REA80
20-22 april			NK1 MNV		NK1 REA80
27-28 april (koningsdag)					27-28 GP TC & FI Genova
4-5 mei (bevrijdingsdag)					
11-12 mei (moederdag)	NK2 REA80	NK2 REA80			
18-19 mei (pinksteren)					
25-26 mei	ENS 1 Eriengen	ENS 1 Eriengen	NK2 AMCA	NK2 MAC08e	NK 2 EVNC
1-2 juni					
8-9 juni			ETS1 Apeldoorn		
15-16 juni (vrijdag)	NK3 MACH	NK3 MACH		07-09 EC Electric 1/8 Kompether	
22-23 juni		19-22 EC 1/10 Track Thovalle	NK3 HICC	NK3 Finccrossers	22-23 GP TC & FI Looenboog
29-30 juni				05-07 EC B 1/8 Spa Allentia	
6-7 juli / Zomervakantie	NK4 MNG	NK4 MNG			
13-14 juli / Zomervakantie	ENS 2 Aigen	ENS 2 Aigen	NK4 MNG Genk		NK 3 Banbreviers
20-21 juli / Zomervakantie			ETS1 Aigen	NK4 RAC0200	
27-28 juli / Zomervakantie				23-27 EC A 1/8 Sothe	
3-4 augustus / Zomervakantie					
10-11 augustus / Zomervakantie					29-09 EC TC & FI Loublie
17-18 augustus / Zomervakantie	ENS 3 Apeldoorn	ENS 3 Apeldoorn			
24-25 augustus / Zomervakantie	28-31 EC do-Bourg en Bresse	28-31 EC do-Bourg en Bresse	23-25 EC 1/10 El. Track Knechtler		
31 aug. -1 sept. / Zomervakantie	NK5 SLUS	NK5 SLUS		30-01 EC do- 1/8 Poudral	NK 4 REA80
7-8 september			NK5 Horchwald	NK5 Europa	07-08 GP TC & FI Groningen
14-15 september				08-14 FRBA WIC 1/8 Sao Paulo	
21-22 september	18-21 EC 1/8 Track Ussefontein				
28-29 september	NK6 EVNC	NK6 EVNC			NK 5 Banbreviers
5-6 oktober	ENS 1 Barendra	ENS 1 Barendra	NK6 RAC0200		
12-13 oktober	NK reserve	NK reserve		NK6 RC Club Zeeamer	
19-20 oktober					20-27 FRBA WIC 1.5 TC Sydney
26-27 oktober					20-27 FRBA WIC 1.5 TC Sydney
2-3 november					
9-10 november		14-24 FRBA WIC 1/10 Heredia	05-10 FRBA WIC 1/10 Bakenfield		

Brushles Buggy & Truggy cup



In het weekend van 20 en 21 januari hadden we de Brushless Buggy & Truggycup bij ons op bezoek.

Met 53 inschrijvingen mochten we niet klagen en was het een gezellige drukte. We hadden alles weer goed voor elkaar, een goed geoliede machine: de kantine heeft top gedraaid, de baan lag er goed bij en de techniek (telsysteem en geluid) heeft ons niet in de steek gelaten.

We kunnen terugkijken op een succesvol evenement waarbij ook de MVW-rijders heel goed hebben gepresteerd:

A finale Buggy

1. Wesley van Helmond
2. Marwin de Groot
3. **Rayvon Wormer (MVW)**



B finale Buggy

1. **Ingmar Boots (MVW)**
2. Thomas Van Put
3. Pieter Wesselius



C finale Buggy

1. Jules Schrijen
2. Manuel Stoppels
3. **Werner Walst (MVW)**



D finale Buggy

1. René Kraaijvanger
2. Peter Woelders
3. Erik Reurings

A finale Truggy

1. Jan Eichhorn
2. Marwin de Groot
3. Dominique Helmond

Nieuwe sponsor

Goed nieuws!!! We hebben er een nieuwe sponsor bij. Roxanne Eekhuis is een eigen webshop gestart <https://www.rc-storeswolgen.nl> en dacht meteen aan onze club om haar shop te promoten. We wensen haar heel veel succes.

RC-Store Swolgen Swolgen

Generaal Dempsystraat 28
5866 BN
Swolgen

Elke zaterdag geopend van
11.00-17.00.

Winkelbezoek buiten openingstijd en afhalen.
Op afspraak



Dr. W. Hupkesbrug:

De Dr. W. Hupkesbrug is een vakwerkbrug over de Waal op Rkm 933,5 in de Gelderse gemeenten West Betuwe en Zaltbommel, in het baanvak Utrecht – 's-Hertogenbosch. Deze spoorbrug is vernoemd naar Willem Hupkes, voormalig directeur van de Nederlandse Spoorwegen en verzetsstrijder. De brug is gemaakt van ijzer en staal en is geopend op 31 oktober 1869.[2] De brug telt 10 pijlers op een lengte van 863 meter en is 15 meter breed. De drie overspanningen over



het zomerbed van de rivier zijn 125 meter lang. De acht overspanningen in het winterbed staan alle aan de Waardenburgse kant en meten 61 meter. De pijlers zijn van metselwerk met een stenen bekleding. In het eerste jaar reden treinen vanuit het noorden slechts tot aan Hedel; pas na voltooiing van de Hedelse spoorbrug over de Maas was 's-Hertogenbosch rechtstreeks per trein bereikbaar vanuit Utrecht. Stond de 19e eeuw vooral in het teken van de ontwikkeling en aanleg van spoorwegen, zo kwamen in de 20e eeuw de autowegen geleidelijk tot stand. Ten westen van de spoorbrug werd in 1933 de Bommelse Brug gebouwd, eveneens een vakwerkbrug, waar het verkeer van de Rijksweg 2 overheen reed. Deze werd in 1996 vervangen door de modernere Martinus Nijhoffbrug.

De Modulebaan:

Onze modulebaan zal 17 en 18 februari te zien zijn in bij de Noord Hollandse Modelbouw dagen in Alkmaar.

Robonsbosweg 11, 1816 MK Alkmaar



Uit de oude doos:

Op het forum staat een lijstje "Uit de oude doos" en daarin staan al veel van mijn foto's. Een lijstje met veel foto's vreet capaciteit van een forum dus misschien is in het clubblad een betere plaats. Ik wil dan ook langzaam de foto's gaan verplaatsen naar "Het Boemeltje" en de foto's van het forum gaan verwijderen. Op het forum staan nu de plaatjes van 15 jaar geleden maar ik heb wel gemerkt dat er toen veel dingen waren die nu nog exact zo te fotograferen zijn dus "25 jaar geleden" is beter. En ik zal de dagboeken nog eens doorkijken, een "anekdote" mag toch ook wel af en toe? In de loop der tijd is de kwaliteit van de negatieven wel achteruitgegaan dus de meest brakke plaatjes zal ik weglaten. En gewone vakantiekiekjes heb ik natuurlijk ook dus af en toe een mooie foto "off topic" moeten jullie maar voor lief nemen.

Hoe het begon:

In 1973 kreeg ik mijn eerste camera, uiteraard een "Agfa rits-rats" of "klikklak", hoe heette die dingen destijds? En uiteraard was je zuinig met het maken van foto's, rolletjes kopen en ontwikkelkosten waren een enorme uitgave voor een jochie van een jaar of 15. Maar treinenfoto's maakte ik vanaf het begin. In 1973 waren we op vakantie in Engelberg, het eindpunt van een smalspoorlijn vanuit Luzern. Op een middag was ik naar het stationnetje gegaan en heb daar wat foto's gemaakt.



Op de terugweg kwam ik een man tegen in typische "bergkledij", korte broek, zware bergschoenen, hoedje met veer dus ik dacht, ik zal het netjes doen en zeg "Grüss Gott". Het antwoord; Goeiemiddag. We zijn natuurlijk ook een dagje in Luzern geweest en daar heb ik op het station ook een paar plaatjes gemaakt.



Tienertoer:

Ook vanaf 1973 was de tienertoer een jaarlijks terugkerend fenomeen en dan natuurlijk niet voor de Efteling of Blijdorp maar interessante stations waren het reisdoel. Emmerich, het buitenland dichtbij en je was er voor een paar gulden voor een treinkaartje vanaf de grens.





Het hoge noorden met Duitse diesels in Nieuwe Schans:



Utrecht:

Ook vaste prik in de tienertoeer was Rheine, één van de laatste "stoomplekken" en dichtbij maar daarover later meer.



Ron Groeneveld

Wordt vervolgd



FES TUNING

Flevostraat 66
1442PZ
Purmerend



Bent u als sponsor geïnteresseerd om de MVW te steunen en wenst u uw reclame op onze website of offroad baan neem dan even contact op door een email te sturen naar bestuur@modelbouwvereniging.nl



Tripad B | 1443 WB Purmerend | bestuur@modelbouwvereniging.nl | www.modelbouwverenigingwaterland.nl

Modelbouw Vereniging Waterland

